



Circuito de Nav

MSV

2025 PRESENTACIÓN

CIRCUITO DE NAVARRA

Circuito de
Navarra 

CIRCUITO DE NAVARRA

NAVARRA, ESPAÑA



El Circuito de Navarra es una de las instalaciones del motor más importantes de España. El impresionante circuito se incorporó a la cartera de MSV en 2022, y desde entonces ha sido objeto de un importante programa de remodelación de varios millones de euros. La primera parte de un desarrollo en dos fases se completó a principios de 2024, incluyendo el reasfaltado y algunas modificaciones de la pista, antes de la apertura de un trazado extendido y completamente mejorado más adelante en el año.

Ubicación

El Circuito de Navarra está situado cerca de la ciudad de Los Arcos, en el norte de España, con varios aeropuertos cercanos.

Hay muchos lugares interesantes que explorar en el norte de España, desde San Sebastián, con su impresionante arquitectura, sus hermosas playas y su escena culinaria de fama mundial, hasta Logroño, agradable capital de la famosa región vinícola de La Rioja, situada muy cerca del circuito.



El recinto cuenta con unas instalaciones excepcionales:

- 29 boxes de primera clase
- 6 hospitalities
- Dos salas VIP 360°
- 32.000 m2 de paddock asfaltado
- 500 m2 de terraza de observación
- Edificio de conferencias de 2000 m²
- Circuito de karting de 800 m
- Zona Off-Road
- Amplias oficinas administrativas, centro de medios de comunicación y salas de reunión y dirección de carreras



CIRCUITO DE NAVARRA INSTALACIONES



**INFORMACIÓN
SOBRE EL RECINTO**

Configuraciones de circuito
Circuito principal – 4,31 km
Circuito de karting – 800 m

Zonas de actividades

- Pista deslizante "Skid Pan" - 950 m
- Zona Off-Road Autocross - 1100 m

Espacios

- Boxes 105 m² (7x15 m)
- Restaurante y Paddock Bar 60 m², capacidad máxima 80 personas
- Sala de prensa de 300 m², capacidad máxima 150 personas
- Sala de briefing 223 m², capacidad máxima 200 personas
- Hospitalitys 60 m², capacidad máxima 35-40 personas
- Salas VIP 360° de 150 m², capacidad máxima 100 personas



El circuito principal
Un circuito de 4,31 km certificado FIA Grado 2 que ofrece una combinación de tramos rápidos, lentos y técnicos.

El circuito de karts
Una instalación moderna y segura de 800 m, con una amplia gama de karts para todos los niveles, desde niños hasta aficionados y expertos.

Zona deslizante
Una pista de 950 m disponible para conducción segura, conducción deportiva, seguridad vial, habilidades avanzadas de conducción y cursos de derrape, entre otros usos

Zona Off-Road
Desarrollada para permitir el uso recreativo y deportivo de vehículos 4x4. Está disponible para competiciones todoterreno, pruebas, cursos de conducción y actividades corporativas.

Edificio de Boxes
29 boxes muy grandes (7 x 15 m) con Wi-Fi, conexiones para TV y aseos, 6 hospitalitys, varias salas (briefing, prensa, catering, reuniones, deportivas) y nuestro bar-restaurante.

Torre de control
Las plantas segunda y tercera son salas VIP de 300 m², ideales para celebrar eventos corporativos o actos y recepciones los días de carreras. Tienen unas vistas increíbles de 360° y pueden albergar hasta 100 invitados cada una.



CIRCUITO DE NAVARRA

PISTA PRINCIPAL



El Circuito de Navarra está habilitado para celebrar carreras internacionales, nacionales y regionales, además de muchas otras actividades. El trazado se ha diseñado para crear distintas sensaciones a los pilotos, con una combinación de tramos rápidos, lentos y más técnicos. En 2024 se introdujeron importantes mejoras en el trazado del circuito, que se llevaron a cabo en dos fases, a través de un importante trabajo de reasfalto, con cambios de elevación para eliminar ciertos baches, mejoras en las escapatorias, una extensión del trazado y un avance general de las características de seguridad del recinto, según últimas normas FIA.



TRAZADO DEL CIRCUITO

■ Circuito original

■ Fase 1 - Finalizada en marzo de 2024

Reasfalto, drenaje, eliminación de baches y realineación de la curva T6

■ Fase 2 - Finalizada en septiembre de 2024

Ampliación de 650 m con T11, T12 y T13 totalmente nuevas

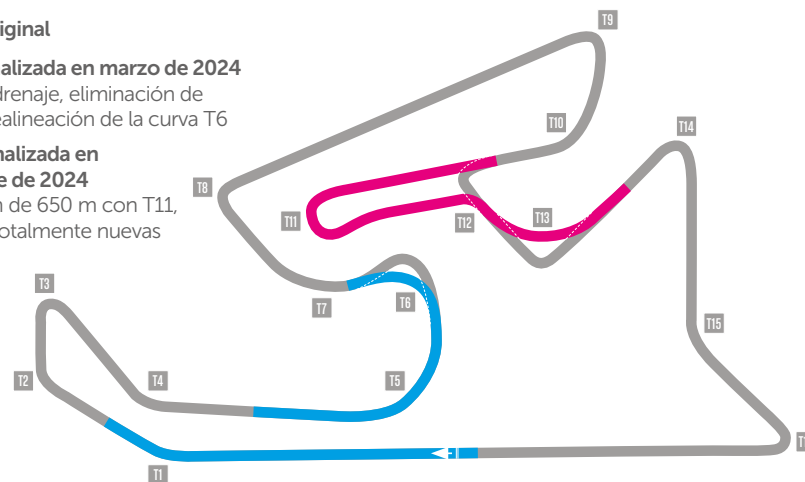

Nueva longitud del circuito: 4,3 Kms

Certificaciones: FIA Grado 2
FIM Grado B
(carreras de Superbikes)

Ancho de circuito: De 12 m a 15 m

Recta principal : 800 m
Curvas: 17 (6 izquierda,
11 derecha)

Paddock: 32.000 m²
Velocidad máxima (F1): 314 km/h

CIRCUITO DE NAVARRA

CIRCUITO DE KARTING



La pista de karting está diseñada no sólo para competiciones deportivas regionales y nacionales, sino también para actividades de ocio para el público en general, grupos organizados y empresas. También puede alquilarse en exclusiva.



TRAZADO DEL CIRCUITO

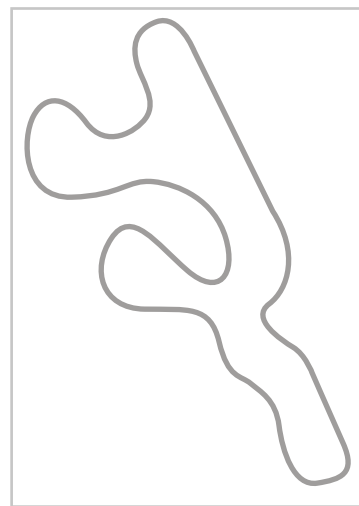

- | | |
|-------------------------------|---|
| Longitud del circuito: | 800 m |
| Anchura del circuito: | De 8 m a 10 m |
| Giros: | 15 (6 a la izquierda, 9 a la derecha) |
| Instalaciones: | Sala de reuniones
Vestuarios y duchas
Zona de almacenamiento de karts
Iluminación nocturna
Sistema de cronometraje
Paddock
Aparcamiento |

CIRCUITO DE NAVARRA

PISTA DESLIZANTE



Esta instalación está disponible para prácticas y cursos de conducción segura, conducción deportiva, seguridad vial, habilidades avanzadas de conducción y derrape, entre otros.

Las empresas (tanto públicas como privadas) también pueden inscribirse en cursos teórico-prácticos, auditorías de Seguridad Vial y planes de formación.

El área consiste en una pista totalmente equipada con una superficie de conducción de baja adherencia. Está equipada con aspersores en toda su longitud de pista de 950 metros.

DISEÑO

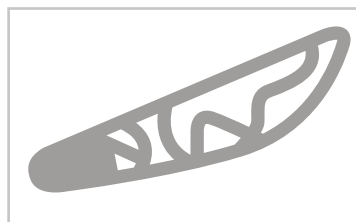

Longitud del circuito:	950 m
Superficie total:	14.000 m ²
Círculo de drift:	40 m de diámetro
Superficie:	Hormigón pulido Sistema de riego y recuperación de agua



CIRCUITO DE NAVARRA AUTOCROSS Y ZONA OFF-ROAD



La zona Off-Road se ha desarrollado para permitir el uso recreativo y deportivo de vehículos 4x4. Está disponible para competiciones todoterreno, pruebas, cursos de conducción y actividades corporativas. Recientemente mejorada, la zona ofrece diversos obstáculos y varios niveles de inclinación.

ESQUEMA DE CONEXIONES

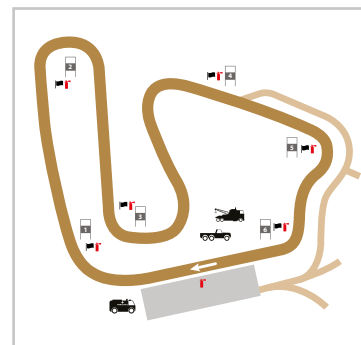

Longitud del circuito: 1100m

Anchura del circuito: 12 m

Curvas: 7

Numerosos obstáculos y montículos



EDIFICIO DE BOXES



El edificio principal de boxes del circuito dispone de 29 garajes muy amplios (7 x 15 m) con agua, aire comprimido, varias tomas de corriente, Wi-Fi, conexiones de TV y aseos.

CARACTERÍSTICAS PRINCIPALES

- Total Garajes: 29 en 3 módulos
- Tamaño: 105 m² (7 x 15 m)
- Conexión agua, aire, electricidad, Wi-Fi y TV
- Interconectados
- Aseos

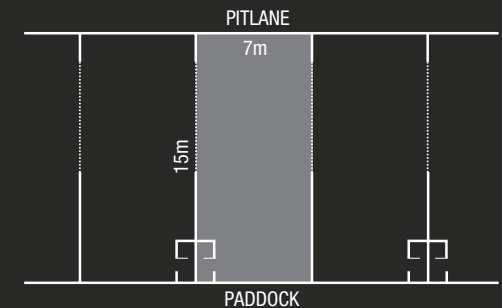

EDIFICIO DE BOXES RESTAURANTE Y BAR DEL PADDOCK



Situado en el edificio principal de boxes, el Paddock Bar ha sido completamente renovado y amueblado en 2023 y ofrece una impresionante variedad de bebidas, aperitivos, comidas calientes y un buffet de primeros. Está abierto siempre que hay algún tipo de actividad en el circuito.

CARACTERÍSTICAS PRINCIPALES

- Tamaño: 180 m²
- Capacidad: 80 personas
- Balcón con vistas al pit lane y al paddock
- Wi-Fi
- Monitores de TV

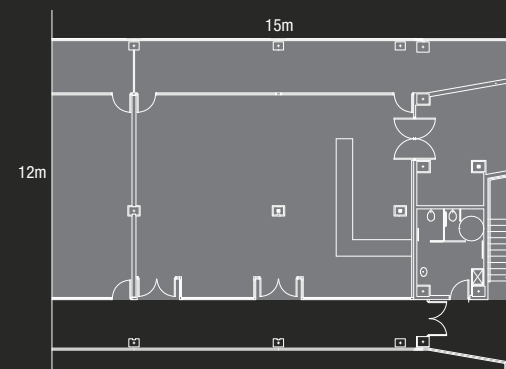

EDIFICIO DE BOXES SALA DE PRENSA



Un impresionante centro multimedia de 300 m² con capacidad para 150 personas. Está totalmente equipado con pantallas de televisión, 90 puestos de trabajo individuales con electricidad y conexión a Internet y 50 taquillas individuales. La sala también dispone de conexión Wi-Fi.

CARACTERÍSTICAS PRINCIPALES

- Tamaño: 300 m²
- Capacidad: 150 personas
- Monitores de TV: 24
- Taquillas individuales: 50
- Puestos de trabajo individuales: 90
- Puestos de trabajo equipados con alimentación eléctrica y conexión a Internet
- Internet Wi-Fi completo
- Despacho privado para el jefe de prensa
- Mostrador de recepción

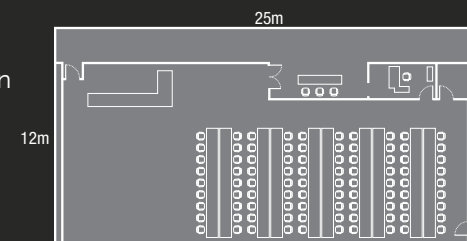

EDIFICIO DE BOXES SALA DE BRIEFING

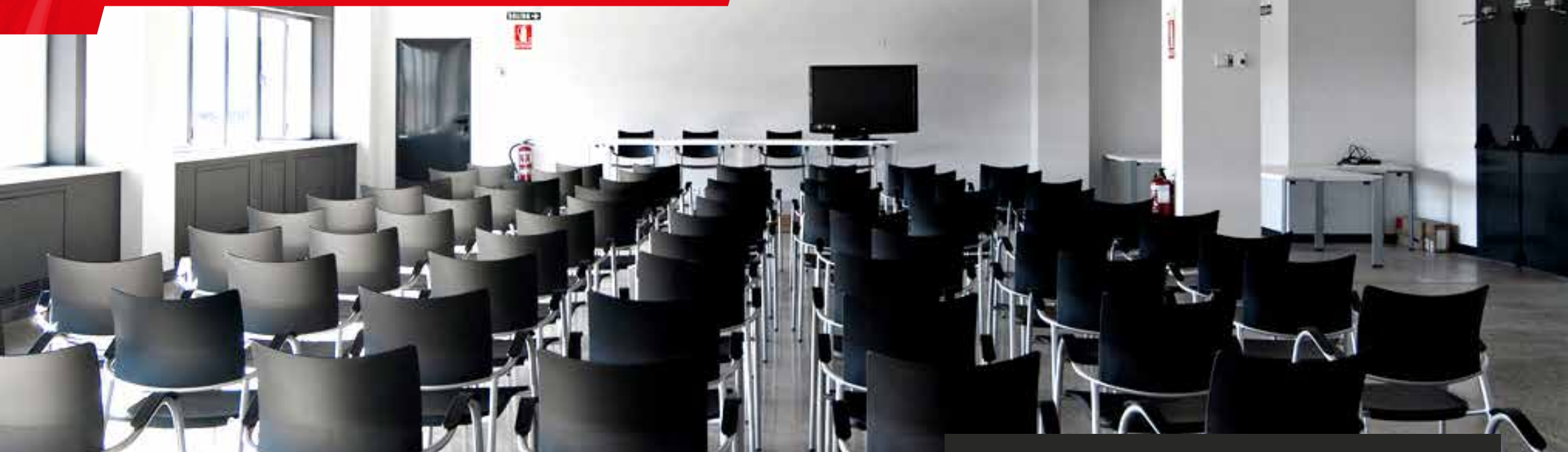

Una gran sala para briefings, conferencias o reuniones de 223 m², con capacidad para 200 personas. Totalmente equipada con proyector de vídeo, pantallas de TV y sistema de sonido.

CARACTERÍSTICAS PRINCIPALES

- Tamaño: 223 m²
- Capacidad: 200 personas
- Escenario
- Proyector de vídeo con retro difusión a pantallas de TV y sistema de sonido
- Internet Wi-Fi

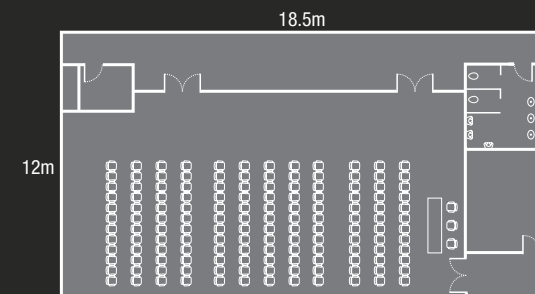

EDIFICIO DE BOXES HOSPITALITIES



Los seis salones hospitalities están situados directamente encima de los boxes más céntricos en el edificio principal, para uso de equipos, empresas y/o invitados. Tienen capacidad para entre 35 y 40 personas y vistas a la recta principal, a la línea de meta, a la zona del pitlane y también al paddock.

CARACTERÍSTICAS PRINCIPALES

- Tamaño: 60 m²
- Capacidad: 35-40 personas
- Acceso directo desde el bar-restaurante
- Internet Wi-Fi
- Televisión
- Terrazas privadas con vistas al pitlane y a la recta principal

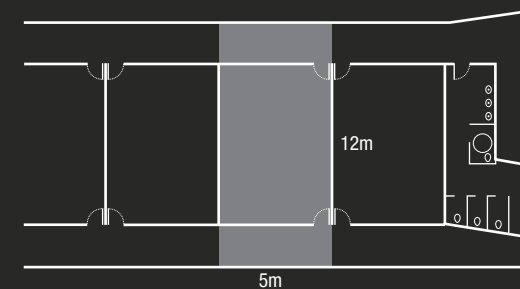

TORRE DE CONTROL SALAS VIP



En las plantas segunda y tercera de la Torre de Control se encuentran las salas VIP de 300 m², recientemente renovadas, ideales para celebrar eventos corporativos o actos de recepción los días de carreras. Tienen unas vistas increíbles de 360° y cada una puede albergar hasta 100 invitados.

CARACTERÍSTICAS PRINCIPALES

- Tamaño: 300 m²
- Capacidad: 100 personas
- Vistas 360°
- Internet Wi-Fi
- Monitores de TV
- Aseos

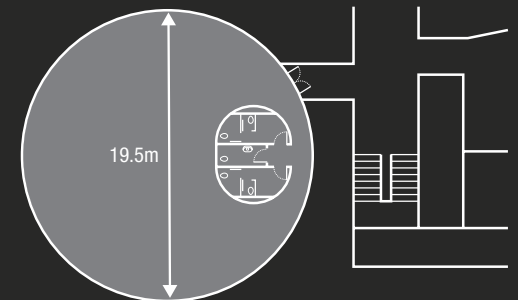

CENTRO ATALAYA

SALA DE CONFERENCIAS



El Centro Atalaya es un magnífico edificio situado en lo alto de una colina que domina el circuito y el espectacular paisaje que lo rodea. Se puede alquilar para una amplia gama de actividades y eventos privados.

El centro cuenta con una sala de conferencias principal de 295 m², equipada con zona de recepción, sistema de sonido, sistema de proyección de vídeo y acceso directo a los servicios de cocina y catering.



CARACTERÍSTICAS PRINCIPALES

- Tamaño: 295 m²
- Capacidad: 200 personas
- Terraza, azotea, parque infantil, aparcamiento privado exterior y un gran aparcamiento subterráneo de 235 m²
- Equipamiento audiovisual: pantalla de vídeo, proyector y sistema de sonido
- Acceso directo a los servicios de cocina y catering
- Zona de recepción

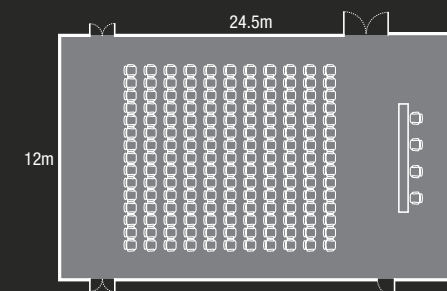

CIRCUITO DE NAVARRA CÓMO LLEGAR



El Circuito de Navarra está situado cerca de la ciudad de Los Arcos, en el norte de España, donde el aeropuerto internacional más cercano es el de Bilbao. Hay diferentes rutas disponibles para llegar al circuito, dependiendo de sus necesidades y ubicación. El circuito está bien comunicado por una abundancia de hoteles en las ciudades más cercanas: Pamplona y Logroño.

DISTANCIAS A AEROPUERTOS Y FERRIS

- Pamplona 58 km por la autopista A12
- Logroño 28 km por la autopista A12
- Vitoria 65 km
- San Sebastián 141 km
- Bilbao 164 km (Aeropuerto Internacional y Ferry)
- Zaragoza 165 km (Aeropuerto Internacional)
- Biarritz 187 km (Aeropuerto Internacional)
- Santander 262 km (Aeropuerto Internacional y Ferry)



OTRA INFORMACIÓN

Número medio de días sin precipitaciones al año: 290 días
Precipitación media anual 321 mm

Coordenadas GPS:

Entrada: 42° 33' 20" N
2° 09' 53" O

Helipuerto: 42° 33' 34" N
2° 10' 01" O



PARA MÁS INFORMACIÓN

CONTACTO REINO UNIDO

TELÉFONO: +44 (0)1474 875213

CORREO ELECTRÓNICO:

NICK.RICE@MSV.COM

CONTACTO EUROPEO

TELÉFONO: +34 621 24 30 44

CORREO ELECTRÓNICO:

VINCENT.DELLYS@MSV.COM

WWW.CIRCUITODENAVARRA.COM

Circuito de
Navarra 